

# ¿Qué es una ilustración?

Imagen creada para **comunicar, explicar, interpretar o reforzar un mensaje**.  
No solo representa algo: también **aporta significado dentro de un contexto concreto**.

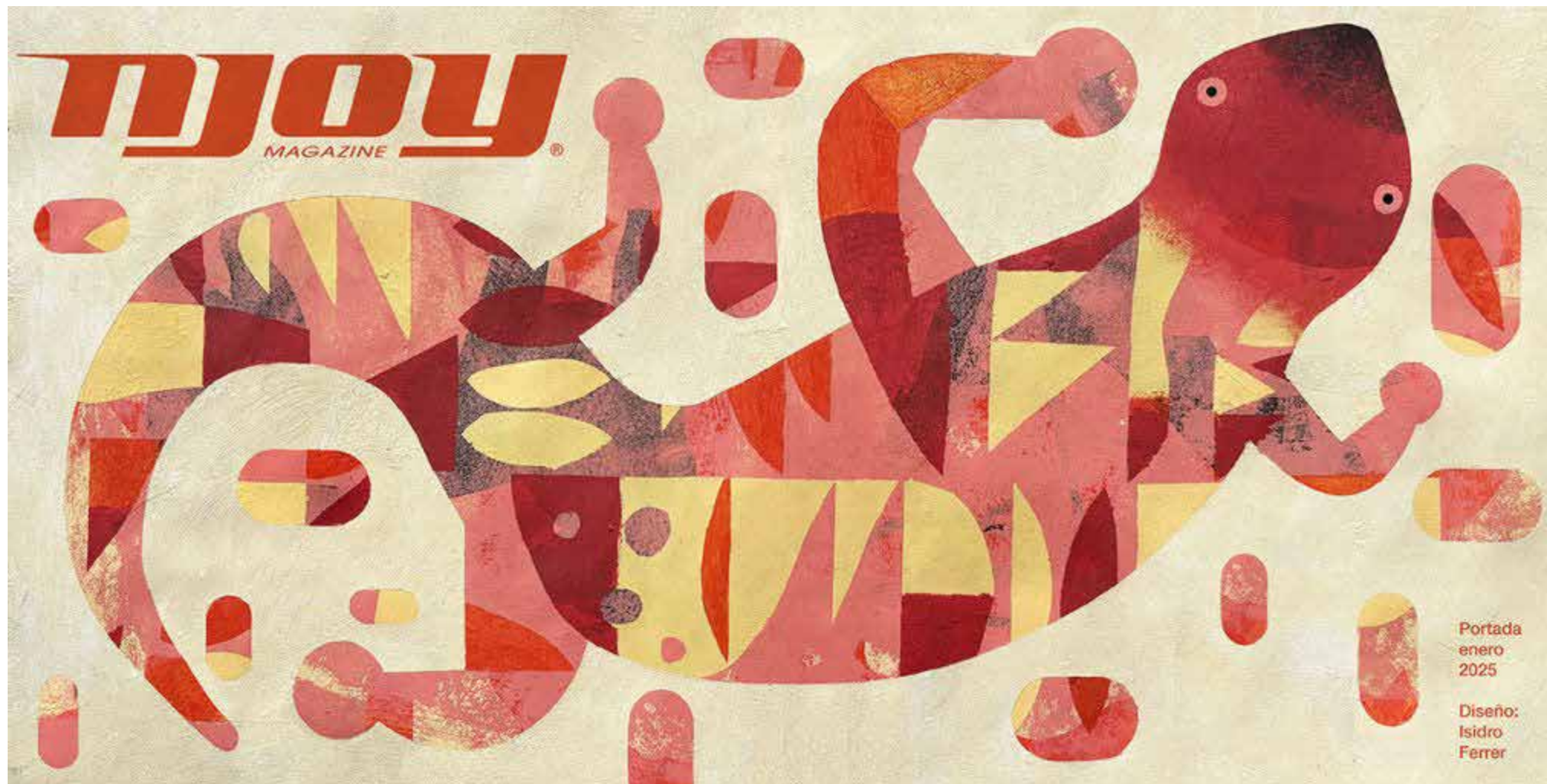

# ***Funciones principales***

## **Informativa**

Aclara contenidos complejos y facilita la comprensión.

## **Interpretativa**

Aporta una visión subjetiva del mensaje.

## **Estética**

Embellece, organiza visualmente y atrae la atención.

## **Persuasiva**

Busca convencer, especialmente en contextos publicitarios o propagandísticos.

# Tipos de ilustración

## Editorial

Libros, prensa, revistas.

Pedro Oyarbide

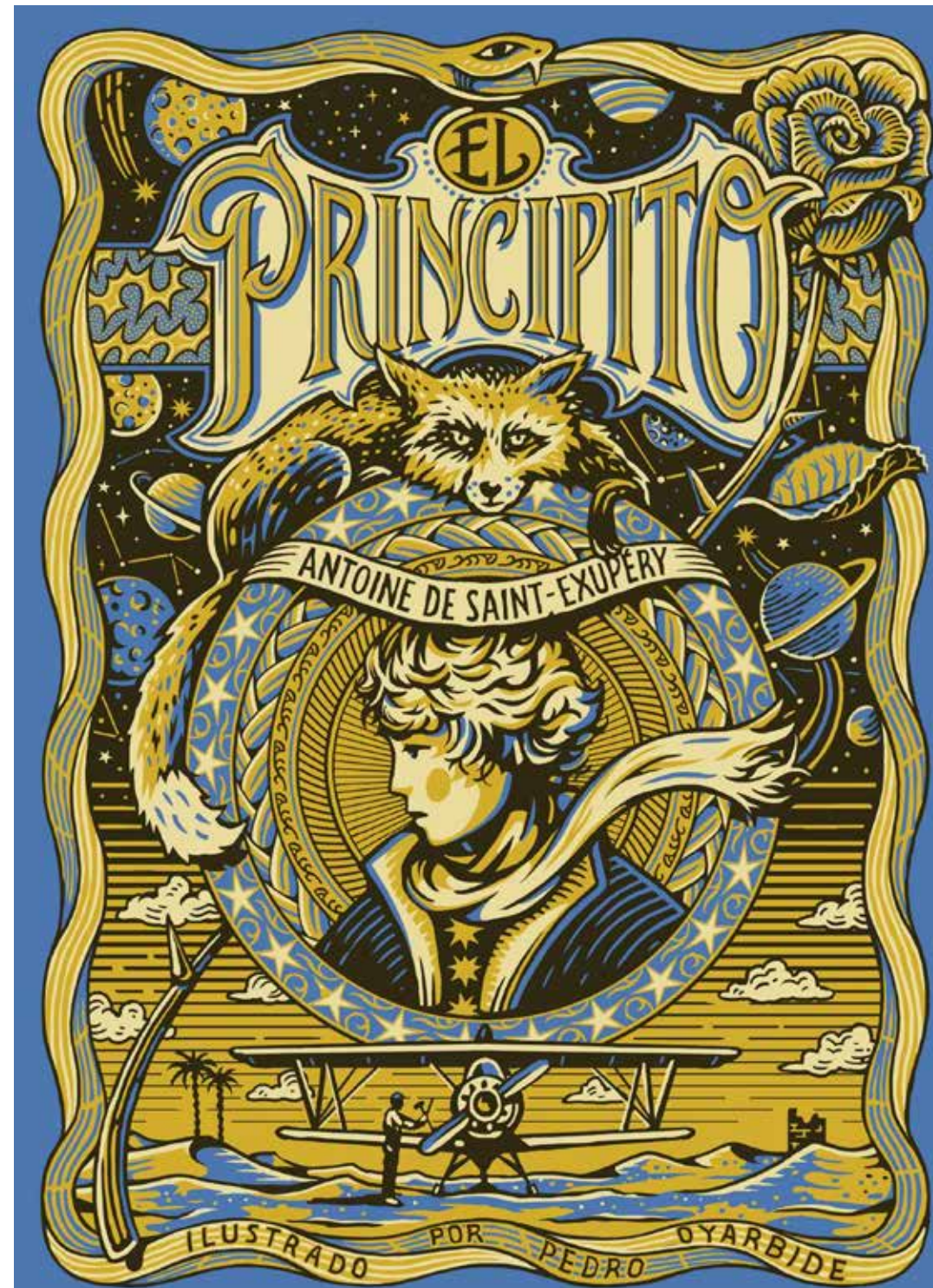

Flavita Banana

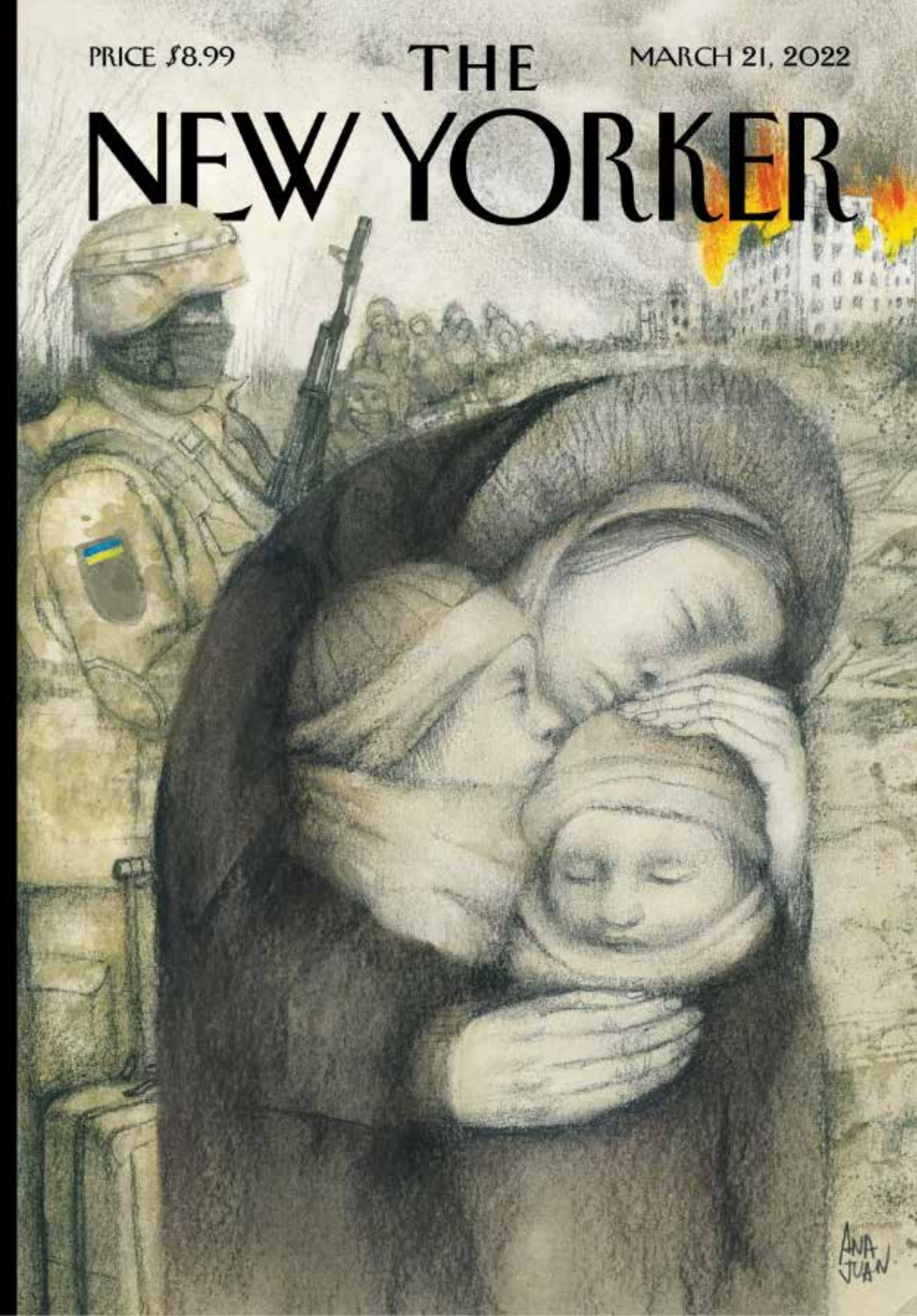

ANA JUAN



# ***Tipos de ilustración***

## **Publicitaria**

Promoción de productos, o campañas.



Cachetejack (Nuria Bellver y Raquel Fanjul)

# Tipos de ilustración

Carles Puche

## Científica

Representación clara y precisa de elementos naturales o biológicos.

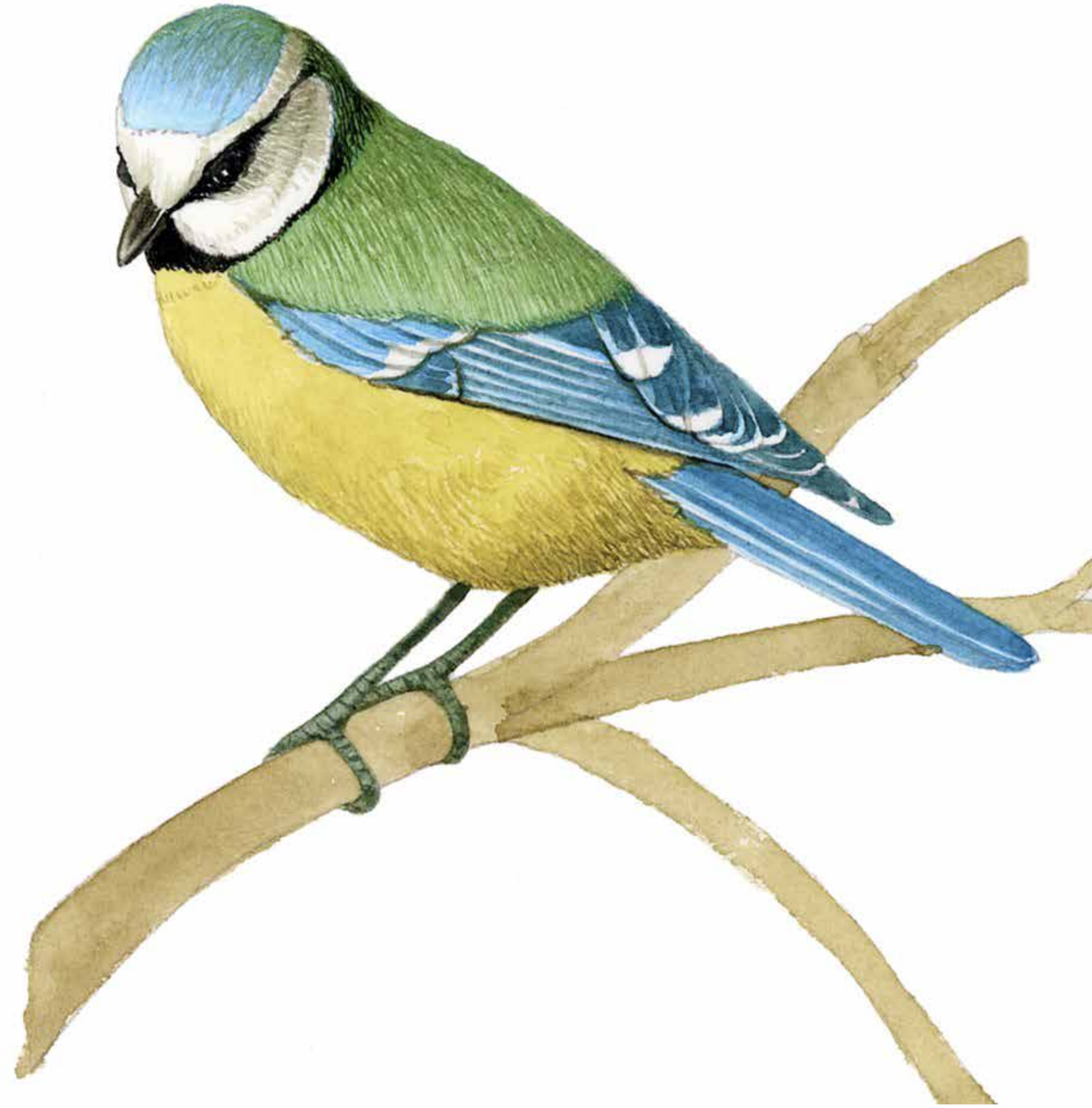
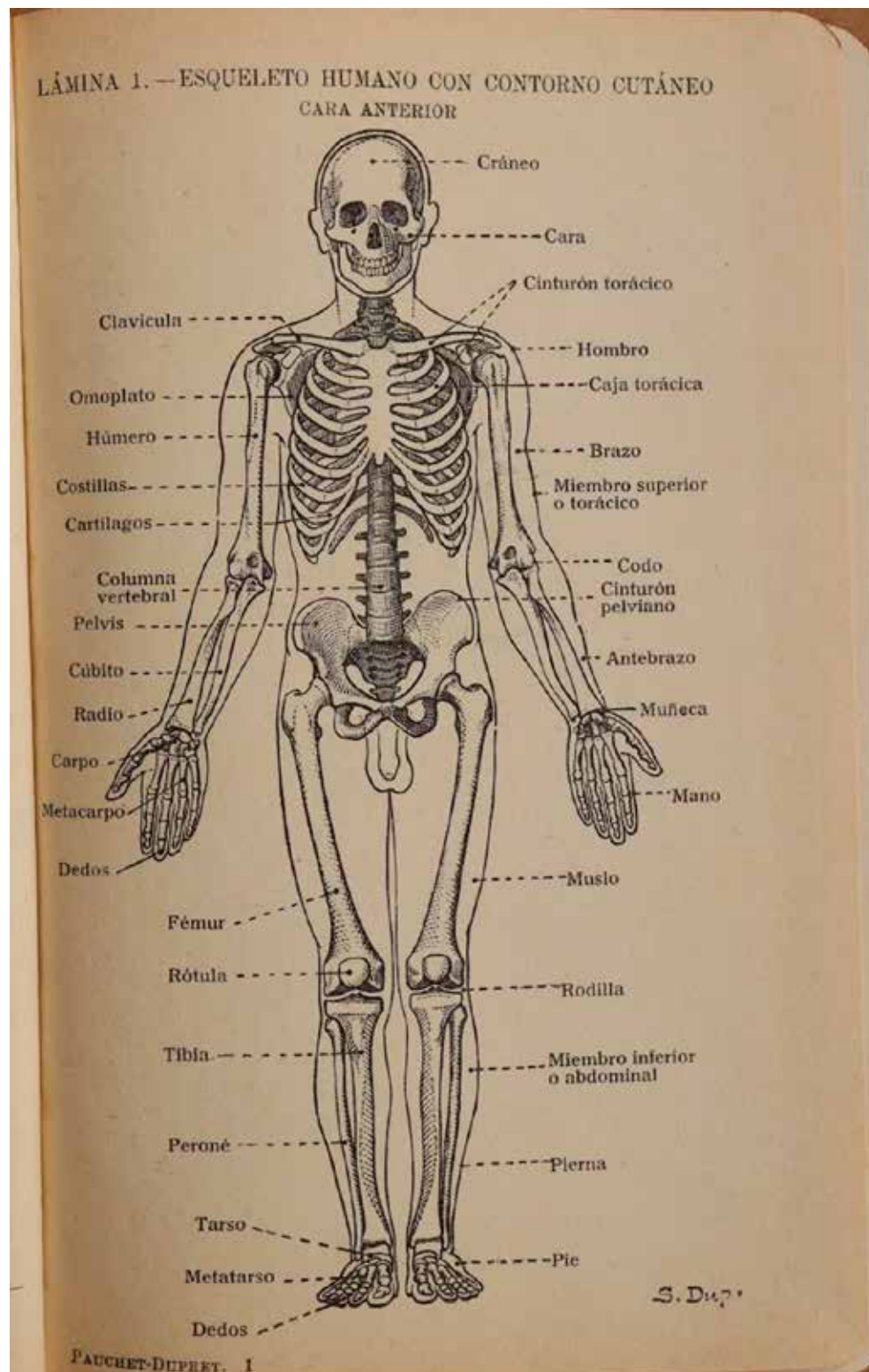

# Tipos de ilustración

## Técnica

Explicación funcional de objetos, mecanismos o procesos.  
Manuales de montaje o instrucciones de producto.

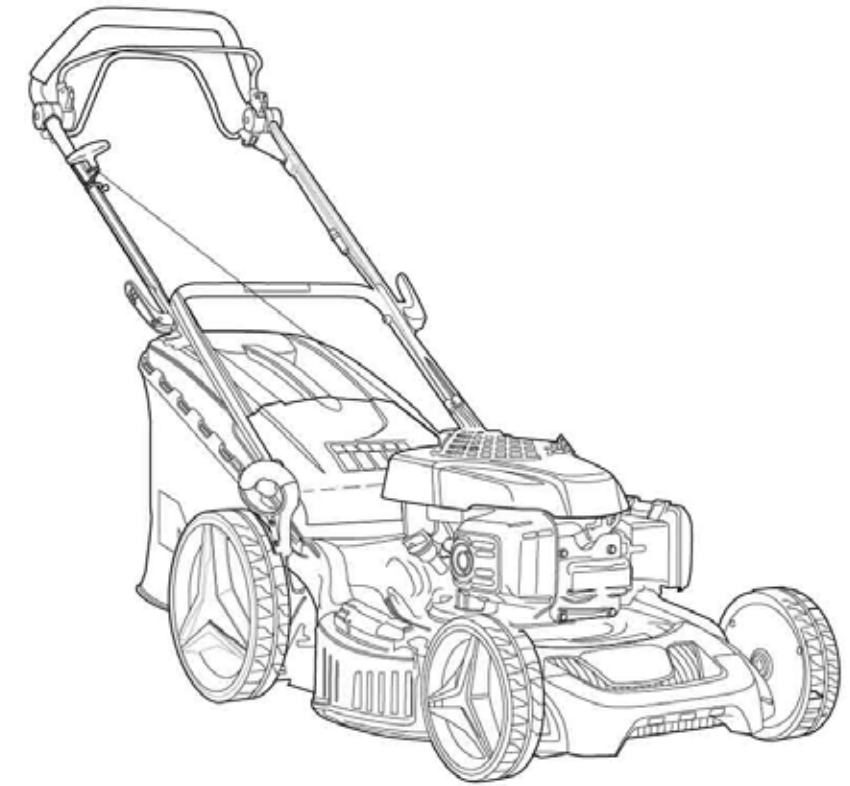
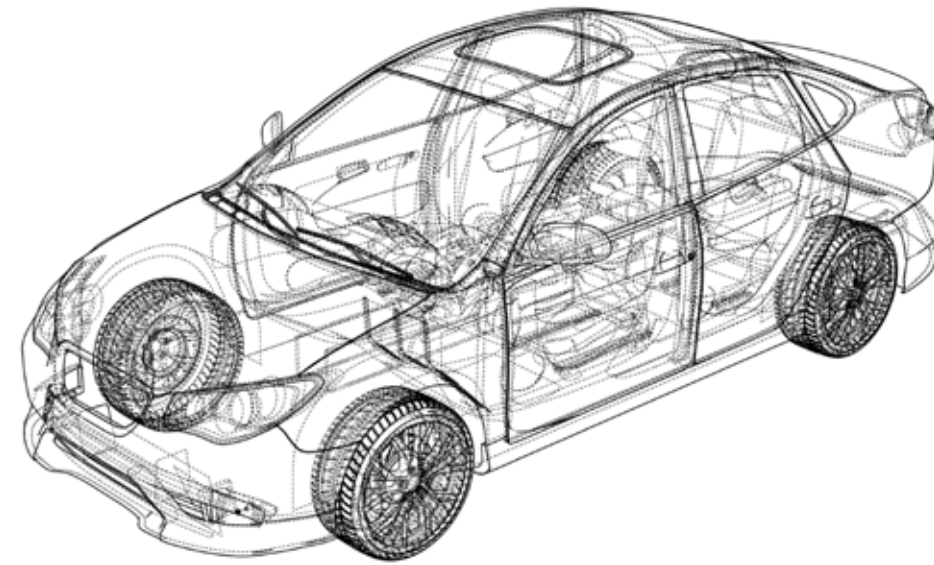

## We are the champions

While Germany take on Argentina in Monday's (Hong Kong time) World Cup final, the real winner is China. The country may not have sent a team to Brazil but its manufacturing might ensured China's presence was felt at every level throughout the tournament.

Featured in red: Objects, equipment, technology and commercial goods manufactured in China

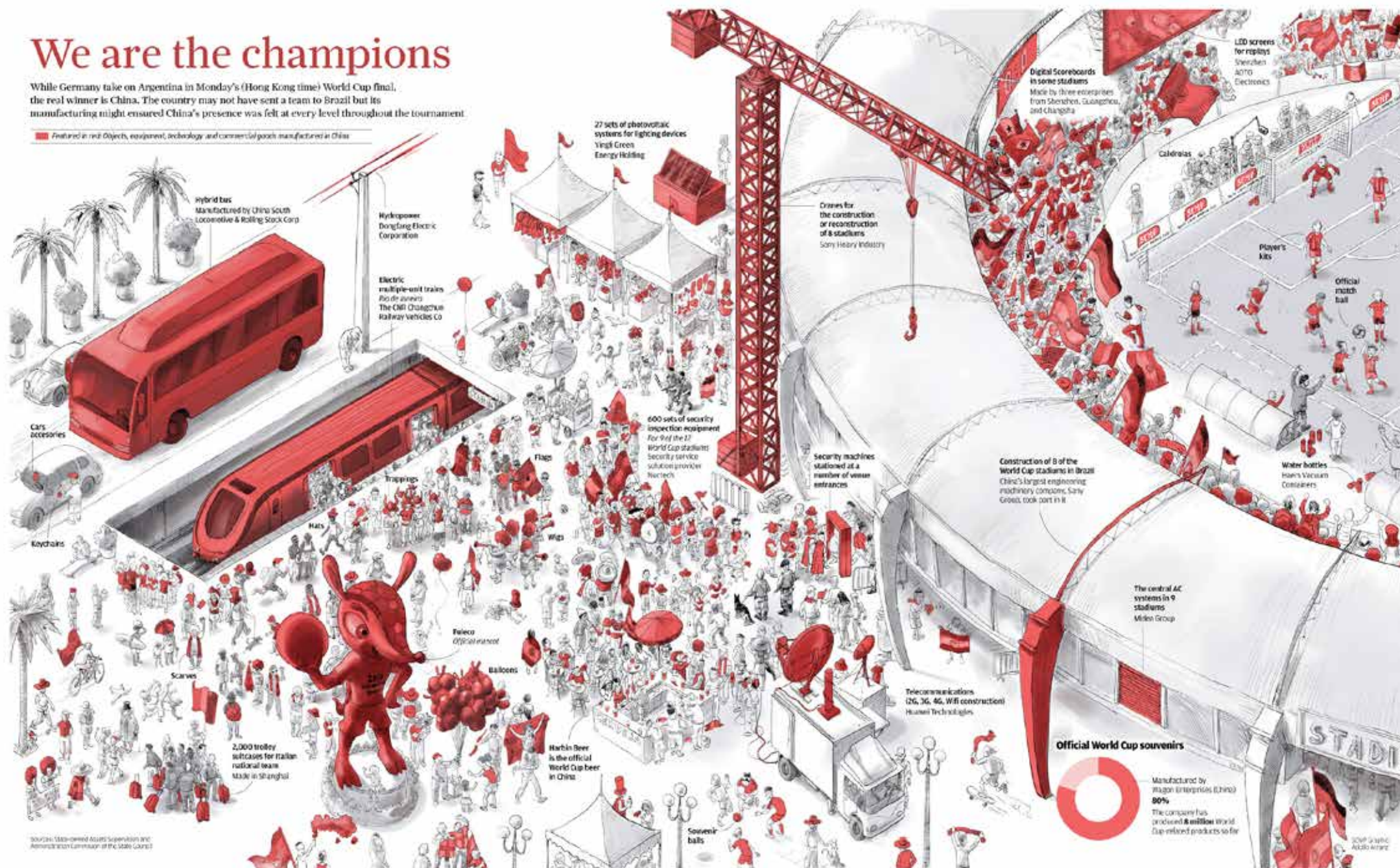

## MICKE

para José Manuel Bermúdez Chacón

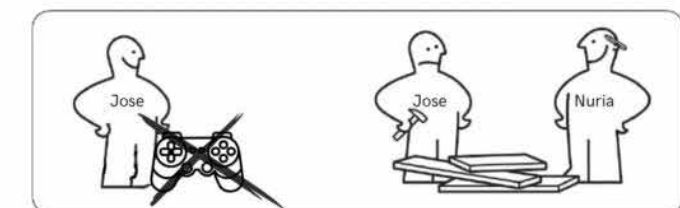
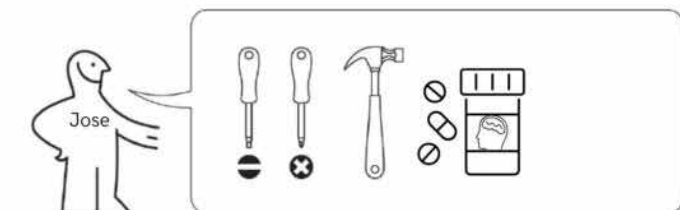
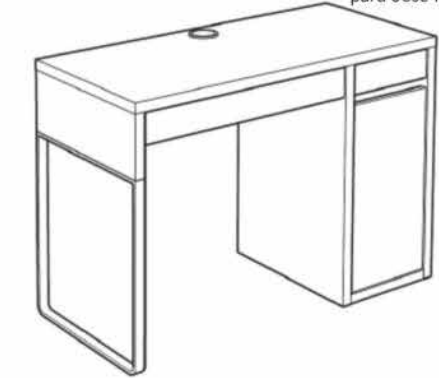

# ***Proceso de creación***

## **1. Análisis del encargo o mensaje**

Qué se quiere comunicar.

## **2. Documentación**

Búsqueda de información y referentes.

## **3. Bocetado**

Pruebas de composición, forma y enfoque.

## **4. Desarrollo técnico**

Realización de la propuesta final.

## **5. Revisión final / aprobación**

Comprobación de coherencia, claridad y acabado.

**La ilustración no es solo una imagen decorativa: es una herramienta de comunicación visual.**